

Sökande:

Länsstyrelsen i
Södermanlands Län
Niklas Andersson

611 86 NYKÖPING

Beslut om att avskriva ärende

Ärendet avser: Ansökan om bygglov och strandskyddsdispens för anläggande av byggnad för hamn
Fastighet: RÅGÖ 1:1

Beskrivning Åtgärden är inte bygglovpliktig och sökanden har därför valt att återkalla ansökan. För att vara bygglovpliktig ska anläggningen definieras som småbåtshamn. Gränsen sätts vid plats för 10 båtar av den storlek som brukas för fritidsbruk. Granskningen av ärendet omfattar endast kajen samt de åtgärder som utpekats i direkt anslutning till denna.

Då platsen ingår i ett naturreservat ska beslut om strandskydd tas av länsstyrelsen.

Beslut Ärendet avskrivs från vidare handläggning.

Upplysning En ansökan för samma åtgärd får inlämnas igen.

Avgift Då åtgärden inte är bygglovpliktig tas ingen avgift för nedlagd handläggningstid ut.

Beslutande



Eva Edberg
Bygglovarkitekt

Kopia av beslut skickas till:

Sökanden
Akten

Hur man överklagar

Om du inte är nöjd med nämndens beslut kan du överklaga detta hos Länsstyrelsen i Södermanlands län.

Överklagandeskrivelsen skall skickas eller lämnas till:

Bygg- och tekniknämnden
Nyköpings kommun
Stadshuset
611 83 NYKÖPING

Vill du överklaga måste du göra det inom **tre veckor** efter att du har **tagit del** av beslutet.

I ett överklagande skall du ange vilket beslut som överklagas och hur du tycker att beslutet skall ändras, till exempel att beslutet helt skall upphävas. Bifoga gärna handlingar som stöder din uppfattning.

Om överklagandet har kommit in i rätt tid skall vi snarast skicka handlingarna vidare till länsstyrelsen, om inte nämnden omprövar sitt beslut.

Glöm inte att uppge namn, adress och telefonnummer samt att underteckna överklagandeskrivelsen.

Om något är oklart fråga gärna **Samhällsbyggnad**,
e-post: samhallsbyggnad@nykoping.se, telefon: 0155-24 80 00

Bygg- och tekniknämnden

 NYKÖPINGS KOMMUN
 Samhällsbyggnad
 2016 -04- 06
 Dnr BTH2016-266

 Ansökan enl. punkt 2.
 Bygglov, strandskydd, besked etc.

 Anmälan enl. punkt 4.

 LÄNSSTYRELSEN I SÖDERMANLANDS LÄN
 2016 -05- 11
 Dnr
 Dossnr

1. Fastighet och sökande

Fastighetsbeteckning Rågö 1:1	Fastighetsadress
Sökande (byggherre)	Organisationsnummer/Personnummer 202100-2262
Adress Länsstyrelsen i Södermanlands län	E-postadress niklas.andersson@lansstyrelsen.se
Postadress 611 86 Nyköping	Telefon (även riktnummer) 010-223 43 54
Fakturamottagare (om annan än sökande)	Organisationsnummer/Personnummer
Faktureringsadress	Postadress

 Har du tidigare haft kontakt med någon handläggare i ärendet? Ja Nej

 Handläggarens namn: Eva Edberg
2. Ansökan avser

<input checked="" type="checkbox"/> Bygglov	<input checked="" type="checkbox"/> Strandskyddsdispens	<input type="checkbox"/> Ingridandebesked
<input checked="" type="checkbox"/> Förhandsbesked	<input type="checkbox"/> Rivningslov	
<input type="checkbox"/> Marklov	<input type="checkbox"/> Villkorbesked	
Bygglov för tidsbegränsat lov	Tidigare ärende (ärendenummer)	

 Beräknad produktionskostnad: lägre än 450 000 högre än 450 000

 Beräknad byggstart: 2016-05-16
3. Typ av åtgärd

<input type="checkbox"/> Nybyggnad	<input type="checkbox"/> Tillbyggnad	<input type="checkbox"/> Skylt och/ljusordning	<input type="checkbox"/> Fasadändring	<input type="checkbox"/> Plank/mur
<input type="checkbox"/> Ändrad användning från - till (ex. bostad till kontor): _____				
<input checked="" type="checkbox"/> Annan åtgärd <u>Anläggande av Kaj</u>				

4. Anmälan gäller Attefallsåtgärd eller installation/ändring av

<input type="checkbox"/> Eldstad	<input type="checkbox"/> Rökkanal	<input type="checkbox"/> Vatten och avlopp	<input type="checkbox"/> Bärande konstruktion	<input type="checkbox"/> Ventilation	<input type="checkbox"/> Hiss
<input type="checkbox"/> Attefallsåtgärd _____					

5. Byggnadstyp

<input type="checkbox"/> Enbostadshus (permanentboende)	<input type="checkbox"/> Enbostadshus (fritidshus)	<input type="checkbox"/> Flerbostadshus
<input type="checkbox"/> Affärs-/Kontorshus	<input type="checkbox"/> Industribyggnad	<input type="checkbox"/> Garage/förråd/ gäststuga eller dyl.
Annat _____		Berörd area _____ m ²

POSTADRESS

 Nyköpings kommun
 Samhällsbyggnad
 Bygglövenheten
 611 83 NYKÖPING

BESÖKSADRESS

Stadshuset, Stora Torget

TELEFON

0155-24 80 00

E-POST OCH WEBB

samhallsbyggnad@nykoping.se

www.nykoping.se/bygglov

ORGANISATIONSNR

21 20 00-2940

6. Utvändiga material och färger (vid ny- och tillbyggnad, ombyggnad samt ändring)

Fasadbeklädnad					Annat	Färg (NCS-nr)
<input type="checkbox"/> Tegel	<input type="checkbox"/> Betong	<input type="checkbox"/> Plåt	<input type="checkbox"/> Trä	<input type="checkbox"/> Puts	<input type="checkbox"/> Glas	_____
Takbeläggning						
<input type="checkbox"/> Lertegel	<input type="checkbox"/> Betong	<input type="checkbox"/> Plåt	<input type="checkbox"/> Papp	<input type="checkbox"/> Skiffer	<input type="checkbox"/> Koppar	_____
Kulörer: _____						
Anslutning till	Kommunalt	Gemensamhets- anläggning	Enskild anläggning			
Vatten	<input type="checkbox"/>	<input type="checkbox"/>	<input type="checkbox"/>	<input type="checkbox"/> Befintlig anläggning		
Avlopp	<input type="checkbox"/>	<input type="checkbox"/>	<input type="checkbox"/>	<input type="checkbox"/> Ny anläggning		
Dagvatten	<input type="checkbox"/>	<input type="checkbox"/>	<input type="checkbox"/>			

7. Kortfattad beskrivning av ärendet

Att angöra en kaj med tillhörande platta för att säkra överfarten av djurtransporter till jordbruksarrendet och gårdsverksamheten på ön för att forstätta bruka den unika kulturmiljön i området.

8. Certifierad kontrollansvarig enligt PBL (läs mer om kontrollansvarigs roll på www.nykoping.se/ka)

Namn		Personnummer	Behörighetsnummer
Adress		Postadress	
E-postadress		Telefon (även riktnummer)	

9. Sökandens namnteckning

Ort och datum Nyköping 2016-04-05	
Namnteckning	Namnförtydligande Niklas Andersson

10. Information om avgifter och personuppgiftslagen (PUL)

En avgift för ansökan eller anmälan tas ut enligt en taxa som är beslutad i kommunfullmäktige. Mer information om avgifter och aktuell taxa hittar du på www.nykoping.se/bygglov. Även om du som sökande återtar ärendet, tas en avgift ut.

Dina personuppgifter kommer att användas för att administrera din ansökan. Personnummer används för att få en säker identifikation. Uppgifterna kan även komma att efterfrågas för information och marknadsföring. Om du vill att uppgifterna ändras eller om du vill ha ytterligare information kontakta Samhällsbyggnad.

Personuppgiftsansvarig är Bygg- och tekniknämnden.

Anmälan skickas till:
Nyköpings kommun
Samhällsbyggnad
Bygglovenheten
611 83 Nyköping



På www.nykoping.se/bygglov hittar du information om vilka bilagor du behöver bifoga till din ansökan.

LIFE COAST VÄG PROJEKT 2016 RÅGÖ

Bruksväg förbättring, trummor, färistar och lagerplats av grus samt deponi av lera

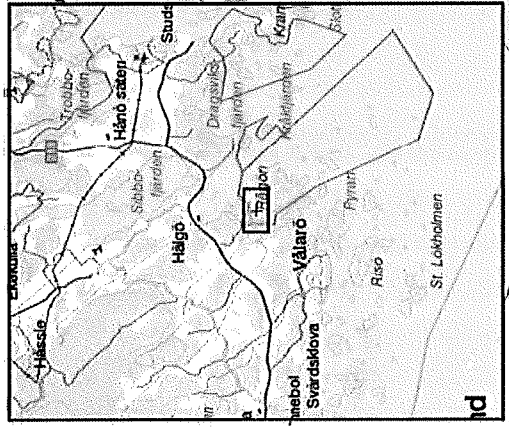
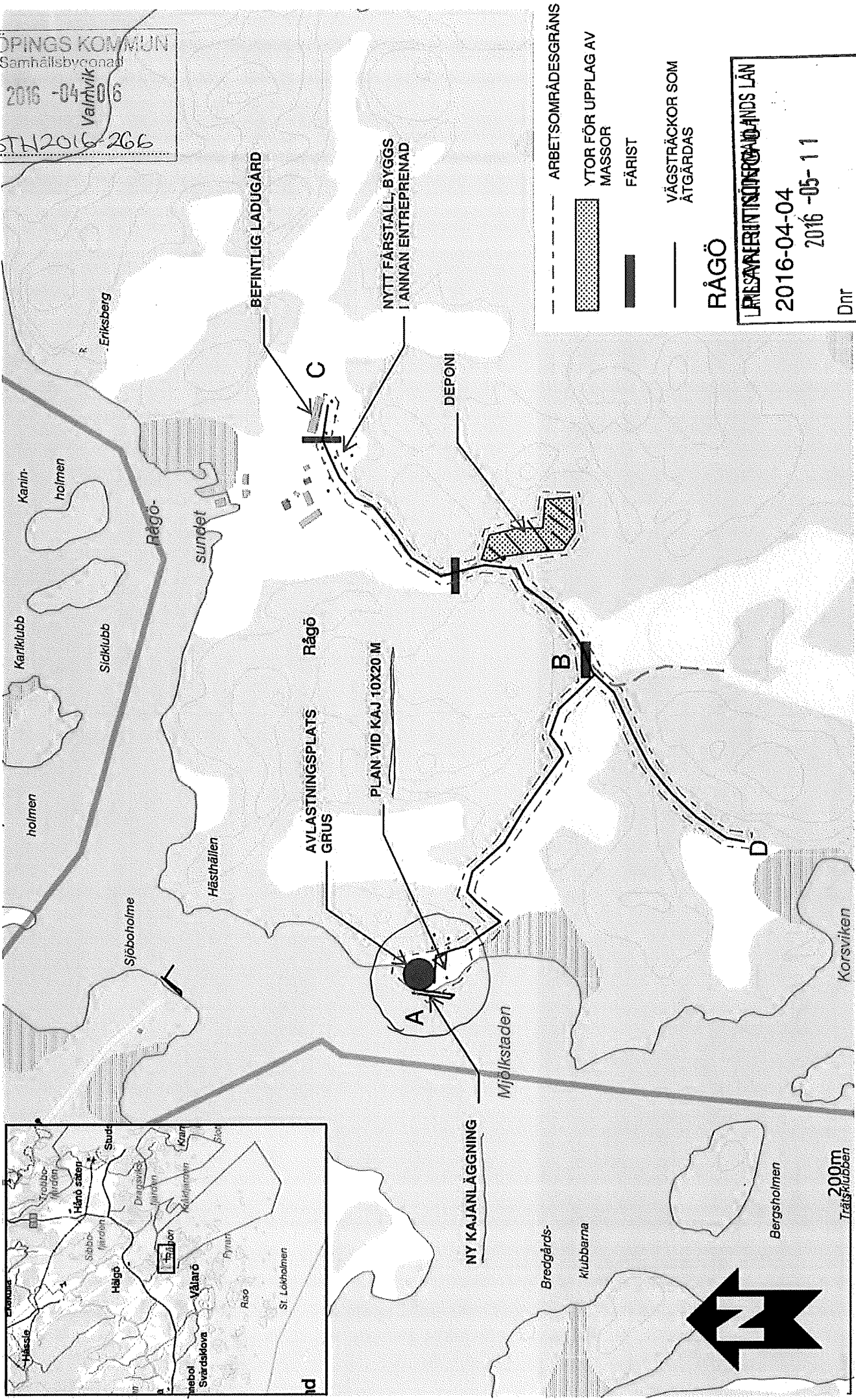
NYKÖPINGS KOMMUN
 Samhällsbyggnad
 2016-04-06
 Vårhvik
 Dnr BTH2016-266



- ARBETSOMRÅDESGRÄNS
-  YTOR FÖR UPPLAG AV MASSOR
-  FÄRIST
-  VÄGSTRÄCKOR SOM ÅTGÄRDAS

RÅGÖ

LÄNSAMERITSÖFÖRORDNINGS LÄN
 2016-04-04
 2016-05-11
 Dnr 1055817

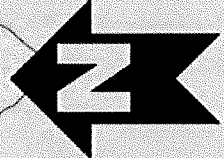

200m
Träsklubben

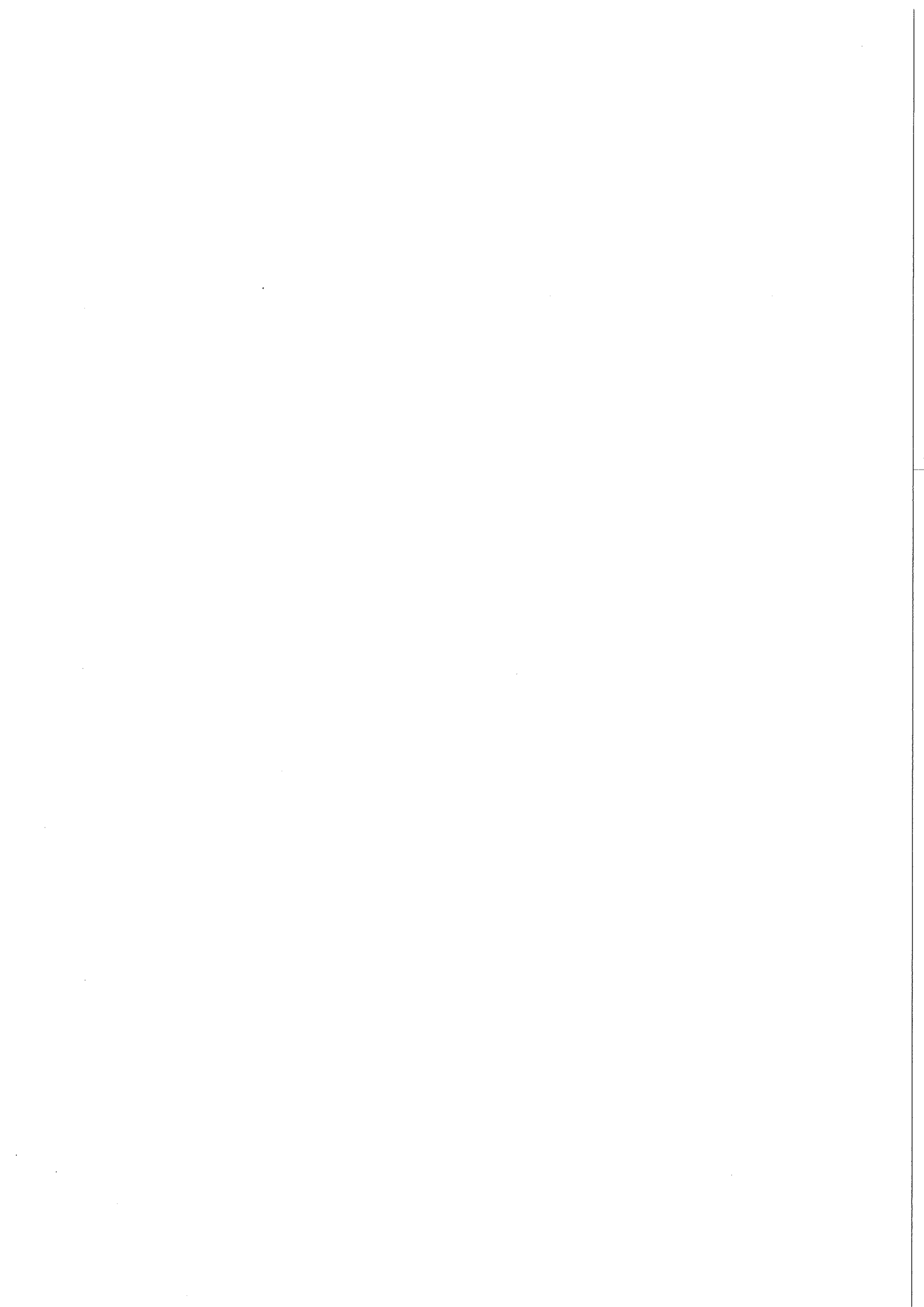

NORMALSEKTION VÄGAR
SKALA 1:50

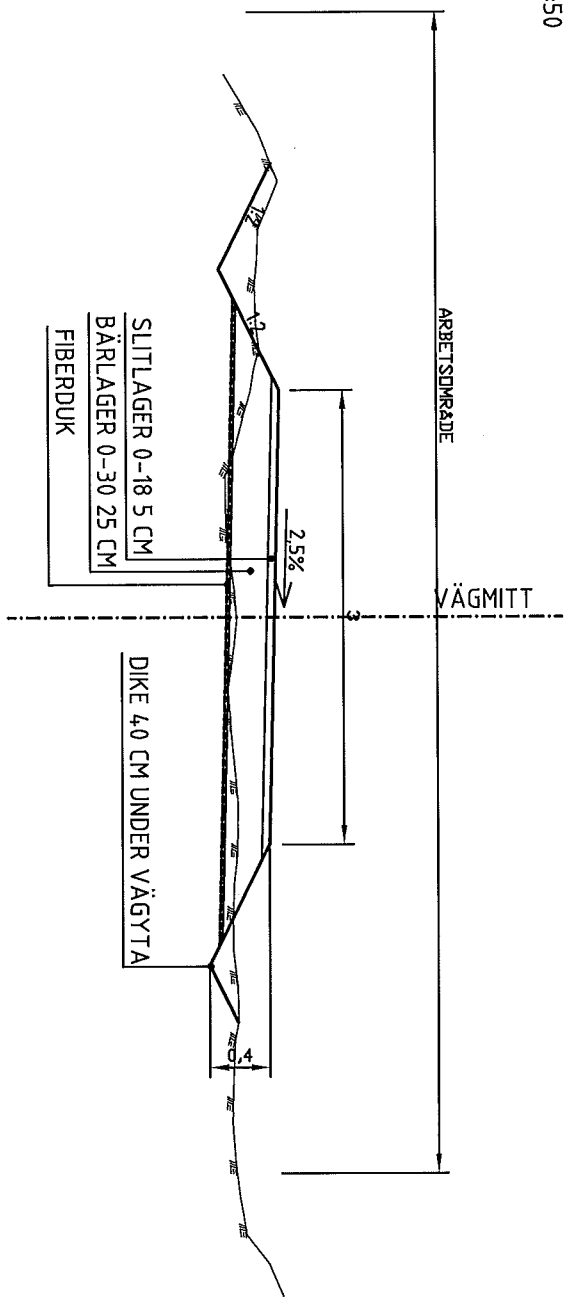

LÄNSSTYRELSEN I SÖDERMANLANDS LÄN
2016-05-11
Dnr
Dossnr

NORMALSEKTION KAJANLÄGGNING RÅGÖN
SKALA 1:50

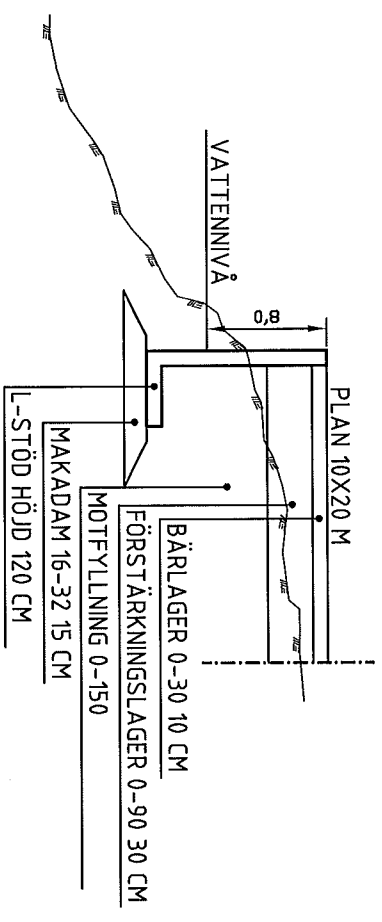

NORMALSEKTIONER 2016-03-24

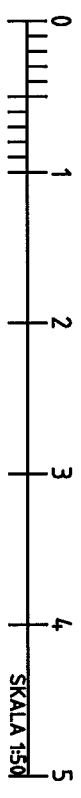

Nyköpings Kommun
2016-04-06
Dnr: BTH2016-266
Samhällsbyggnad

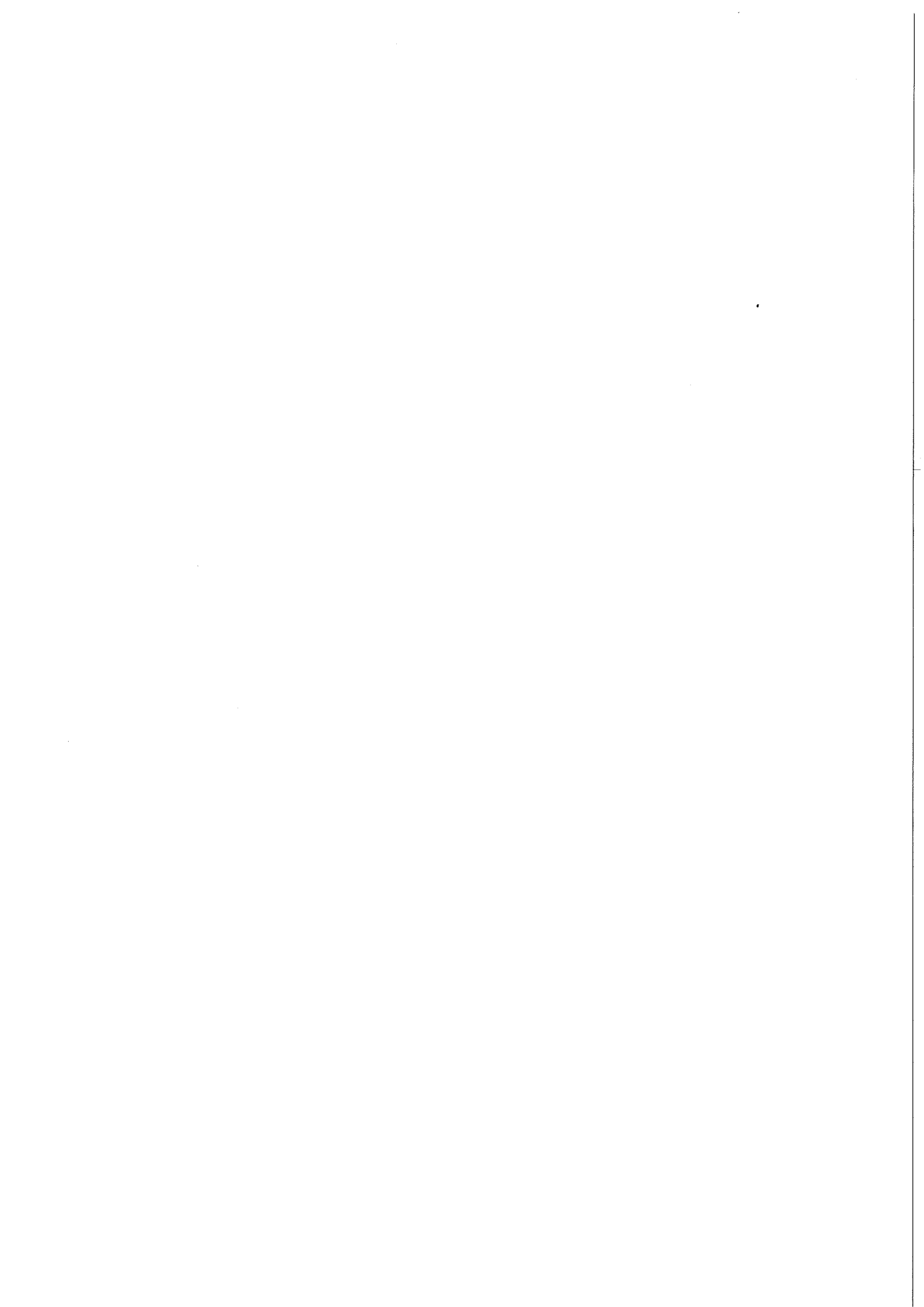

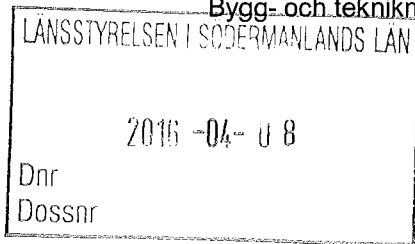

Sökande:

Länsstyrelsen i Södermanlands Län
Niklas Andersson
611 86 NYKÖPING

Vi har tagit emot din ansökan

Ärendet avser: Ansökan om bygglov och strandskyddsdispens för anläggande av byggnad för hamn
Fastighet: RÅGÖ 1:1
Handläggare: Eva Edberg
Bygglovarkitekt
0155-24 82 06
samhallsbyggnad@nykoping.se

Hej

Din ansökan har kommit in till Bygglovenheten. Uppgifterna ovan kan du behöva om du vill fråga oss om något.

Vi ser nu efter om du lämnat in allt underlag, ritningar med mera, som vi behöver. Vi kontaktar dig om något skulle saknas. Om underlaget är tillräckligt får du ett mottagningsbevis som kvitto på det. Under handläggningens gång kan det ibland visa sig att flera handlingar behövs före beslut. I många fall behöver vi även göra platsbesök.

Våra öppettider på Bygglovenheten är måndag till fredag 08:00 – 12:00 och 13:00 – 17:00. Vill du besöka handläggaren ser vi helst att du först ringer eller mailar för att boka en tid. Vårt arbete gör att vi ibland kan vara svåra att få tag på, men du kan alltid nå någon på Samhallsbyggnad via växeln på telefon 0155-24 80 00.

Vi kommer att ta ut en avgift för handläggningen. Avgiften bestäms av en taxa som är beslutad av kommunfullmäktige. Taxan och exempel på avgifter hittar du på vår hemsida www.nykoping.se.

Med vänlig hälsning



Elin Hagberg
Administrativ handläggare

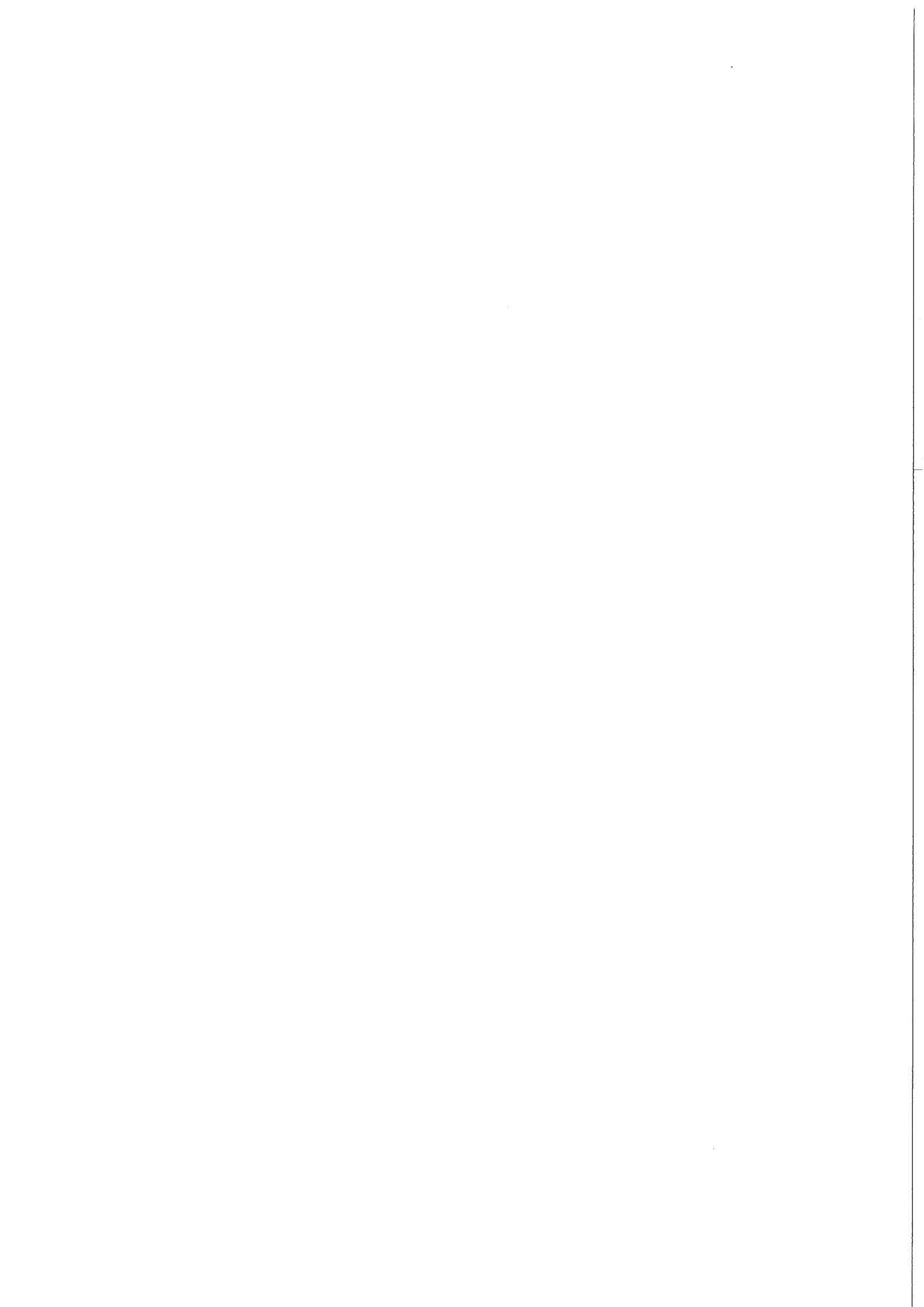

Ansökan enl. punkt 2.
Bygglov, strandskydd, besked etc. Anmälan enl. punkt 4.**1. Fastighet och sökande**

Fastighetsbeteckning Rågö 1:1	Fastighetsadress
Sökande (byggherre)	Organisationsnummer/Personnummer 202100-2262
Adress Länsstyrelsen i Södermanlands län	E-postadress niklas.andersson@lansstyrelsen.se
Postadress 611 86 Nyköping	Telefon (även riktnummer) 010-223 43 54
Fakturamottagare (om annan än sökande)	Organisationsnummer/Personnummer
Faktureringsadress	Postadress

Har du tidigare haft kontakt med någon handläggare i ärendet? Ja NejHandläggarens namn: Eva Edberg**2. Ansökan avser**

<input checked="" type="checkbox"/> Bygglov	<input checked="" type="checkbox"/> Strandskyddsdispens	<input type="checkbox"/> Ingripandebesked
<input checked="" type="checkbox"/> Förhandsbesked	<input type="checkbox"/> Rivningslov	
<input type="checkbox"/> Marklov	<input type="checkbox"/> Villkorbesked	
Bygglov för tidsbegränsat lov	Tidigare ärende (ärendenummer)	

Beräknad produktionskostnad: lägre än 450 000 högre än 450 000Beräknad byggstart: 2016-05-16**3. Typ av åtgärd**

<input type="checkbox"/> Nybyggnad	<input type="checkbox"/> Tillbyggnad	<input type="checkbox"/> Skylt och/ljusordning	<input type="checkbox"/> Fasadändring	<input type="checkbox"/> Plank/mur
<input type="checkbox"/> Ändrad användning från - till (ex. bostad till kontor): _____				
<input checked="" type="checkbox"/> Annan åtgärd <u>Anläggande av Kaj</u>				

4. Anmälan gäller Attefallsåtgärd eller installation/ändring av

<input type="checkbox"/> Eldstad	<input type="checkbox"/> Rökkanal	<input type="checkbox"/> Vatten och avlopp	<input type="checkbox"/> Bärande konstruktion	<input type="checkbox"/> Ventilation	<input type="checkbox"/> Hiss
<input type="checkbox"/> Attefallsåtgärd _____					

5. Byggnadstyp

<input type="checkbox"/> Enbostadshus (permanentboende)	<input type="checkbox"/> Enbostadshus (fritidshus)	<input type="checkbox"/> Flerbostadshus		
<input type="checkbox"/> Affärs-/Kontorshus			<input type="checkbox"/> Industribyggnad	<input type="checkbox"/> Garage/förråd/ gäststuga eller dyl.
Annat _____		Berörd area _____ m ²		

6. Utvändiga material och färger (vid ny- och tillbyggnad, ombyggnad samt ändring)

Fasadbeklädnad					Annat	Färg (NCS-nr)
<input type="checkbox"/> Tegel	<input type="checkbox"/> Betong	<input type="checkbox"/> Plåt	<input type="checkbox"/> Trä	<input type="checkbox"/> Puts	<input type="checkbox"/> Glas	_____
Takbeläggning						
<input type="checkbox"/> Lertegel	<input type="checkbox"/> Betong	<input type="checkbox"/> Plåt	<input type="checkbox"/> Papp	<input type="checkbox"/> Skiffer	<input type="checkbox"/> Koppar	_____
Kulörer: _____						
Anslutning till	Kommunalt	Gemensamhets- anläggning	Enskild anläggning			
Vatten	<input type="checkbox"/>	<input type="checkbox"/>	<input type="checkbox"/>	<input type="checkbox"/> Befintlig anläggning		
Avlopp	<input type="checkbox"/>	<input type="checkbox"/>	<input type="checkbox"/>	<input type="checkbox"/> Ny anläggning		
Dagvatten	<input type="checkbox"/>	<input type="checkbox"/>	<input type="checkbox"/>			

7. Kortfattad beskrivning av ärendet

Att angöra en kaj med tillhörande platta för att säkra överfarten av djurtransporter till jordbruksarrendet och gårdsverksamheten på ön för att forstätta bruka den unika kulturmiljön i området.

8. Certifierad kontrollansvarig enligt PBL (läs mer om kontrollansvarigs roll på www.nykoping.se/ka)

Namn	Personnummer	Behörighetsnummer
Adress		Postadress
E-postadress		Telefon (även riktnummer)

9. Sökandens namnteckning

Ort och datum	
Nyköping 2016-04-05	
Namnteckning	Namnförtydligande
	Niklas Andersson

10. Information om avgifter och personuppgiftslagen (PUL)

En avgift för ansökan eller anmälan tas ut enligt en taxa som är beslutad i kommunfullmäktige. Mer information om avgifter och aktuell taxa hittar du på www.nykoping.se/bygglov. Även om du som sökande återtar ärendet, tas en avgift ut.

Dina personuppgifter kommer att användas för att administrera din ansökan. Personnummer används för att få en säker identifikation. Uppgifterna kan även komma att efterfrågas för information och marknadsföring. Om du vill att uppgifterna ändras eller om du vill ha ytterligare information kontakta Samhällsbyggnad.

Personuppgiftsansvarig är Bygg- och tekniknämnden.

Anmälan skickas till:

Nyköpings kommun
Samhällsbyggnad
Bygglovenheten
611 83 Nyköping

På www.nykoping.se/bygglov hittar du information om vilka bilagor du behöver bifoga till din ansökan.

Vilka handlingar ska jag bifoga?

Ansökan om bygglov eller rivningslov

- Ansökningsblankett – 1 ex
- Situationsplan – 2 ex
- Planritning – 2 ex
- Fasadritning – 2 ex
- Sektionsritning – 2 ex

Förhandsbesked

- Ansökningsblankett – 1 ex
- Situationsplan – 2 ex
- Karta – 2 ex

Anmälningsskyldiga åtgärder

Attefallsåtgärd

- Anmälningsskyldig blankett – 1 ex
- Situationsplan – 1 ex
- Planritning – 1 ex
- Fasadritning – 1 ex
- Sektionsritning – 1 ex

Installation eller väsentlig ändring av eldstad och/eller rökkanal

- Anmälningsskyldig blankett – 1 ex

Om ny skorsten uppförs ska du även bifoga:

- Fasadritning med skorstens mått och placering – 1 ex
- Planritning med eldstadens placering – 1 ex

Installation av vatten och avlopp eller ventilation

- Anmälningsskyldig blankett – 1 ex
- Situationsplan – 1 ex
- Planritning med VA alternativt ventilation inritat – 1 ex

Installation av hiss

- Anmälningsskyldig blankett – 1 ex
- Situationsplan – 1 ex
- Planritning – 1 ex
- Fasadritning – 1 ex
- Sektionsritning – 1 ex

Ändring av bärande konstruktion

- Anmälningsskyldig blankett – 1 ex
- Planritning – 1 ex
- Fasadritning – 1 ex
- Sektionsritning – 1 ex

Hur ska handlingarna se ut?

Din ansökan/anmälan ska innehålla en enkel beskrivning av vad du vill göra. Ange vem som är kontrollansvarig (KA) om ditt bygge kräver en sådan. Läs mer på www.nykoping.se/kontrollansvarig.

Om du anmäler en **eldstad** ska du ange vilken typ av eldstad du tänker installera samt om skorsten redan finns eller ska uppföras.

Situationsplanen ska visa hur nuvarande byggnader är placerade på tomten och var den tänkta ny- eller tillbyggnaden placeras. Planen ska grunda sig på tillförlitligt kartmaterial t.ex. i skala 1:400. Ibland krävs nybyggnadskarta vid nybyggnation av t.ex. bostadshus och kontor inom detaljplanelagt område. Nybyggnadskarta kan du beställa från Samhällsbyggnad, beställningsblankett finns på www.nykoping.se/nybyggnadskarta. Du kan även använda vår e-tjänst på www.mittbygge.se.

Utanför detaljplanelagt område räcker det med en avstyckningskarta som du beställer från Lantmäteriet, tfn 0771-636 363. Vid enklare ärenden kan vi tillhandahålla kartor.

Planritningen ska visa planlösningen och rummens användning i en byggnad.

Fasadritningen ska visa byggnaden utifrån i 2D, det vill säga ingen perspektivritning. Ange även marklinjen.

Sektionsritningen ska visa byggnaden i genomskärning.

Krav på ritningar:

- Utförda i skala 1:50 eller 1:100
- Måttsatta
- Utförda med svart på vitt papper (inte rutat) och fackmannamässigt utförda.
- Aktuella om- och tillbyggnader ska markeras tydligt, inte med färg eller gråskala.

Äldre ritningar på ditt hus kan finnas i vårt arkiv. Kontakta Serviceenheten på Samhällsbyggnad, tfn 0155-24 82 92.

Du är givetvis välkommen att kontakta oss för att få tips och råd om din ansökan eller anmälan.